

DIE KUNSTSTOFFKÖNNER.

Hunold + Knoop.
Wir sorgen für Kundenzufriedenheit.

HK
HUNOLD + KNOOP

DIE KUNDENZUFRIEDENSTELLER.

Jedes Unternehmen sollte sich früher oder später Fragen beantworten wie:
 „Was macht uns einzigartig?“
 „Worin unterscheiden wir uns von unseren Mitbewerbern?“
 „Wie schaffen wir es, auch weiter erfolgreich zu sein?“

Die Antworten fallen unterschiedlich aus. Es kommt ganz darauf an, wen man fragt. Unsere Ingenieure und Techniker würden zum Beispiel sagen: „Wir entwickeln und konstruieren erstklassig, das sorgt für herausragende Ergebnisse.“ Unsere Werkzeugmacher antworten vielleicht: „Wir fertigen sehr präzise und mit



außergewöhnlich hoher Qualität, so schaffen wir nahezu perfekte Produkte.“ Fragen wir unsere Kunden, so lautet die Antwort: „Hunold + Knoop schafft es immer wieder, dass wir zufrieden sind.“

Wenn es also darum geht, zu beschreiben, worin wir gut sind, was uns auszeichnet, können wir nicht ohne Stolz sagen: Wir sind Spezialisten der Kunststofftechnik. Von der individuellen Entwicklung über die computergestützte Konstruktion bis hin zur präzisen CNC-Fertigung und Verarbeitung liefern wir Lösungen aus einer Hand. Zuverlässig. Qualitätsgeprüft. Seit über 30 Jahren. Doch

mindestens genauso wichtig ist, was daraus folgt: Wir sind wirklich Experten in Sachen Kundenzufriedenheit.

Unsere Erfahrung und unsere Erfolge zeigen: Wenn Menschen mit Menschen und mit Maschinen effektiv und effizient zusammenarbeiten, entstehen bemerkenswerte Ergebnisse. Ergebnisse, die Zeit sparen. Ergebnisse, die Geld sparen. Ergebnisse, die bisher ungeahnte Lösungen bringen. Kurz: Ergebnisse, die zufrieden stellen. Unsere Kunden. Und damit natürlich auch uns.

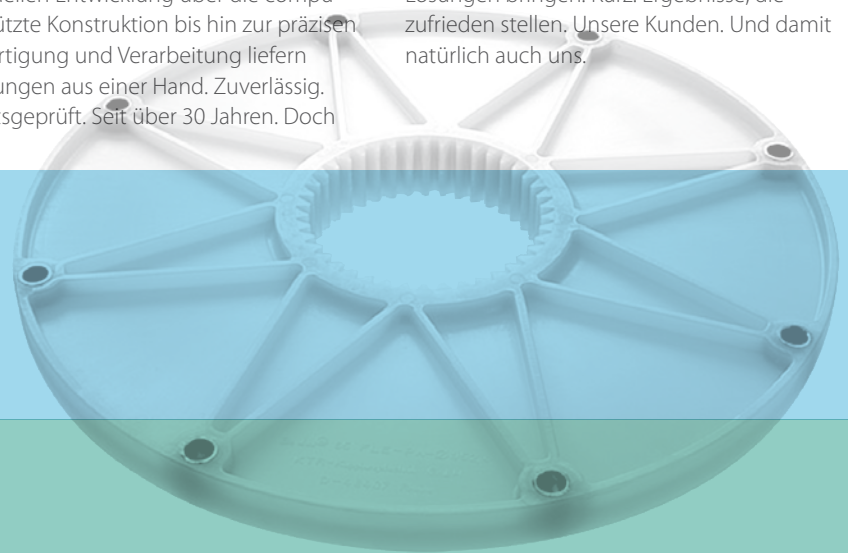

Ihren Kunden bietet J&A die gesamte Palette eines Dienstleisters für die Kunststoffverarbeitende Industrie. Der Fokus liegt auf der Erarbeitung von Materialinnovationen bis hin zu kompletten Konzepten zur Sicherung der Kreislaufwirtschaft. Ökologisch effizient und ökonomisch konkurrenzfähig. Darauf legen wir Wert.



You design. We work.

J & A Plastics GmbH
 Elbestraße 29 · 47800 Krefeld
 Deutschland/Germany/Allemagne
 Tel.: +49 (0) 2151 / 496-0
 Fax: +49 (0) 2151 / 496-111
 Internet: www.j-a.de
 E-Mail: info@j-a.de

Sparen Sie nicht mit Ideen. Wir haben die Lösung.

DIE LÖSUNGSWEGWEISER.

Die Kunst der Kunststoffverarbeitung beginnt bei uns mit Kohlenstoff, genauer gesagt mit Graphit. Denn am Anfang nutzen unsere Entwickler einen einfachen Bleistift, um die Anforderungen und Aufgaben der Kunden zu erfassen, grafisch darzustellen und bereits bei der Problemstellung in Richtung Lösung zu denken und zu skizzieren.

In der Welt der Effizienz, der Automatisierung, des computergestützten Entwickelns und Fertigungs steht das Bild des Konstrukteurs mit Bleistift als Beispiel für unseren klaren Anspruch: Wir wollen wirklich passende Verbindungen schaffen. Zwischen Idee und Umsetzung. Zwischen Erfahrung und

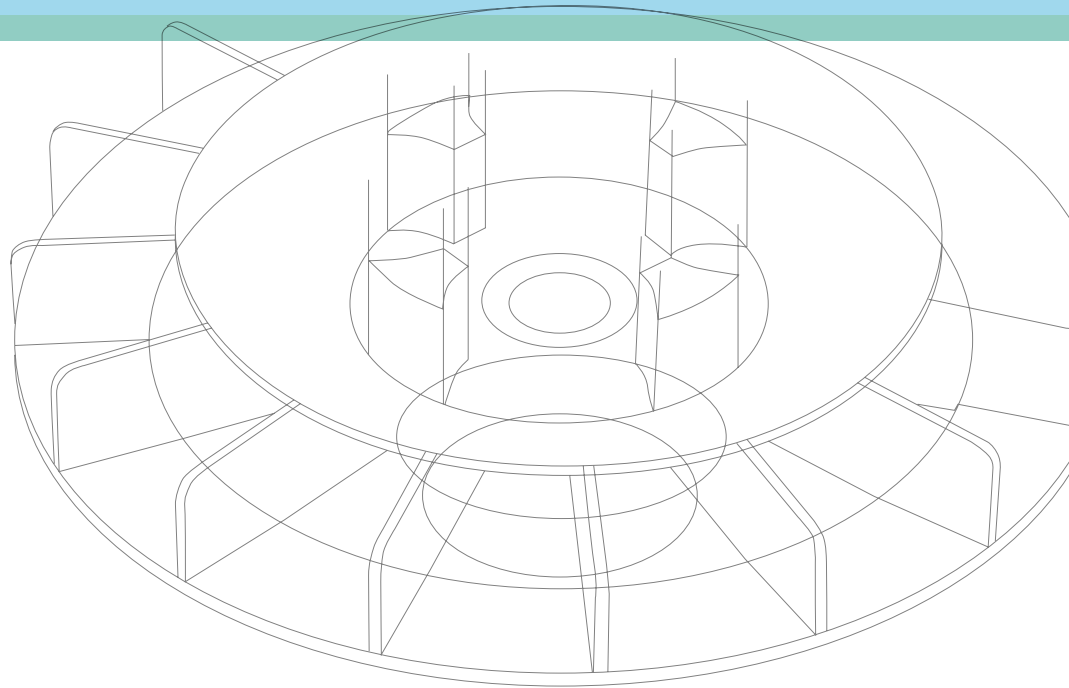

Technologie. Zwischen Mensch und Maschine. Zwischen Kunststoff und Metall.

Mit diesem Weg arbeiten wir seit über 30 Jahren auf ein klares Ziel hin: das bestmögliche Produkt – für die höchstmögliche Zufriedenheit unserer Kunden.

Vielleicht ist das der Grund dafür, dass wir immer öfter besonders diffizile Aufträge erhalten. Einer unserer Kunden hatte beispielsweise ein Fertigungsproblem über ein Jahr im Technikum eines Maschinenbauers untersuchen lassen – leider ohne nennenswerte Fortschritte. Nach der bereits beschriebenen Formel haben wir uns der Thematik angenom-

men – und konnten die Fertigungsqualität nennenswert steigern: 80 % Ausschuss vorher, unter 2 % Ausschuss nachher. Gerne zeigen wir auch Ihnen die bestmögliche Lösung auf. Am besten, wir setzen uns einfach mit einem Blatt Papier an einen Tisch und reden. Von Mensch zu Mensch.

Industrierobotersysteme • Maschinen- und Anlagenbau • Schaltschrankbau

Transportieren | Montieren | Bestücken | Palettieren | Auftragen | Verketten | Ultraschallschweißen



Oberer Westring 36
D-33142 Büren

Telefon +49 2951/9336-0
Telefax +49 2951/9336-36

E-Mail info@becker-at.de
Internet www.becker-at.de

Ostsächsische Gummiwerk Polenz GmbH



Technische Gummi-formartikel
Gummimetallverbindungen
Gummikunststoffverbindungen



Ostsächsische Gummiwerk Polenz GmbH
Polenztalstraße 154 · 01844 Neustadt in Sachsen, OT Polenz
Telefon +49 (0) 35 96 - 50 991-0 · Telefax +49 (0) 35 96 - 50 991-41
E-Mail: info@gummiwerk-polenz.de
www.gummiwerk-polenz.de

ALBIS DISTRIBUTION

ALBIS

Wir vertreten große Namen

BASF
The Chemical Company



basell
Polyolefins

Bayer MaterialScience

EASTMAN

LANXESS
Energizing Chemistry

ALBIS PLASTIC GMBH · D-20531 HAMBURG
TEL: (0 40) 7 81 05-0 · FAX: (0 40) 7 81 05-361
WWW.ALBIS.COM · INFO@ALBIS.COM



ALBIS. Worauf es ankommt.

DIE QUALITÄTSVERFECHTER

Qualität und die Güte von Prozessen kann man beweisen. Deshalb unterzieht sich unser Unternehmen jährlich dem anerkannten Qualitätsmanagement-Audit nach DIN EN ISO 9001 : 2000. In den letzten Jahren haben wir das Standard setzende Zertifikat jeweils ohne Abweichungen erhalten.

Qualität kann auch belohnt werden. Zum Beispiel durch unseren Kunden Wincor Nixdorf, einem der weltweit führenden Anbieter von IT-Lösungen für Retail-Banken und Handelsunternehmen. Im Wettbewerb um den begehrten „Most Supportive Supplier Award 2006“ mit mehr als 10.000 gelisteten Lieferanten konnte sich ein kleiner Kunststoffexperte aus Westfalen durchsetzen. Sie ahnen, von wem die Rede ist.



Qualität – und das ist aus unserer Sicht der wichtigste Aspekt – ist jedoch weit mehr als ein Wettbewerbskriterium. Wir verstehen Qualität als unternehmerischen Wert. Sie muss gefühlt, geschätzt und kultiviert werden.

Unser Wille zur Verbesserung und Optimierung stellt die Mitarbeiter in den Mittelpunkt des Handelns. Jeder einzelne Kollege überwacht in unserem Haus die Prozesse in seinem Bereich eigenverantwortlich und kontrolliert die Serienteile von sich aus – im Rahmen einer so genannten Werkerselbstprüfung.

Wahrscheinlich haben wir es dieser Kultur der Verantwortung und des familiären Miteinanders zu verdanken, dass unsere Mitarbeiter in hohem Maße daran interessiert sind, sich

fachlich und methodisch weiterzubilden. Wir unterstützen sie hierbei nach Kräften. Durch sichere Arbeitsplätze, durch sichere Ausbildungsplätze und durch angemessene Trainings- und Fortbildungsbudgets.

Warum wir das an dieser Stelle so deutlich zum Ausdruck bringen? Weil die Folge für unsere Kunden so nützlich ist: Gut ausgebildete und eingespielte Mitarbeiter sorgen für Zuverlässigkeit, ermöglichen Flexibilität, gewährleisten eine sehr wirtschaftliche Arbeitsweise und sind damit die Grundlage für günstige Preise. Kennen Sie einen Unternehmer, der das nicht gerne hört?



HELMUT DUHME STEUERBERATER

Mörikeweg 21
59555 Lippstadt
☎ 02941 9622-0
Fax 02941 962223
stb-duhme@datevnet.de

Uhlandstr. 2 a
59555 Lippstadt
☎ 02941 285688

in Kooperation mit
Rechtsanwalt Marcus Duhme
Fachanwalt für Steuerrecht
Uhlandstr. 2 a, 59555 Lippstadt
☎ 02941 285689
Fax 02941 9686037
info@RA-Duhme.de
Mitglied der EcoLex®
Rechtsanwälte – Steuerberater – Wirtschaftsprüfer
www.ecolex-net.de

DIE WACHSTUMSFÖRDERER.

Mit dem Wachstum ist es ja so eine Sache. Auf der einen Seite gibt es das nicht umsonst. Disziplin, Durchhaltevermögen und die richtigen Entscheidungen zur richtigen Zeit sind Faktoren, die uns bisher dabei geholfen haben. Auf der anderen Seite will man Wachstum nicht um jeden Preis. Rentabel, gesund und nachhaltig für alle Beteiligten soll sich ein Unternehmen entwickeln.

Kunststoffverarbeitung ist und bleibt ein technisches Geschäft. Im Laufe der letzten Jahre ist es uns gelungen, einige Spezialisierungen auszubilden, die unseren Kunden Wachstum in vielerlei Hinsicht ermöglichen. Beispielsweise ersetzen wir zunehmend Metalle durch Kunststoffe. Die Vorteile liegen auf der Hand: geringeres Gewicht und deutliche Geräuschminderung fördern die Innovationsfähigkeit beim Kunden, günstigere Material- und Verarbeitungspreise senken die Kosten und steigern die Rendite.



Ergänzend zu solchen Substitutionsprozessen investieren wir auch viel Zeit und Geld in wertvolle weil wertschöpfende Technologie. Dreidimensionales CAD und CAM zählt ebenso dazu wie Rapid Prototyping, der Einsatz mehrerer 6-Achs-Roboter und der kürzlich erfolgte Bau einer eigenen Langdreherei, in der moderne CNC-Fertigung an bis zu sechs Achsen möglich ist.

Prozesssicherheit, Zuverlässigkeit, Preisreduktion und Qualitätssteigerung sind die offensichtlichen Nutzen. So fertigen wir aktuell mit einer Fehlerrate von unter 25 bei einer Million Stückzahlen (PPM <25).

Doch neben den technologischen, prozeduralen und wirtschaftlichen Wertschöpfungsmöglichkeiten gibt es einen weiteren Aspekt, der uns mindestens genauso wichtig ist: das

wachsende Vertrauen unserer Kunden. Einige davon begleiten uns seit unserer Gründung im Jahr 1977, entwickeln sich prächtig und wachsen gemeinsam mit uns.

Seit unserer Gründung fokussieren wir uns darauf, unsere Kunden zufrieden zu stellen und mit unserer Leistung zu begeistern. Zufriedene und begeisterte Kunden – so zeigt unsere Erfahrung – sprechen gerne über das, was sie erlebt haben. So agieren Sie glaubwürdig und hochmotiviert als Botschafter für Hunold + Knoop. Ein Vertriebsmodell, das gesundes Wachstum ermöglicht und fördert.

Allianz 

*Seit 30 Jahren zuverlässiger Partner
in Versicherungsfragen der Firma Hunold + Knoop*

Generalvertretung
Klaus Rödermund e. K.
59557 Lipstadt
Tel. 02941/12372
klaus.roedermund@allianz.de

Die schnelle Hilfe
in Ihrer Nähe

Montagetechnik

Josefa Friske

*Für Kleinteilmontage jeglicher Art
sind wir Ihr Ansprechpartner!*

Kahrweg 23
59590 Geseke

Tel. 02942/3721
Funk 0170/3438906

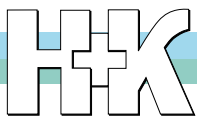

HUNOLD + KNOOP
Kunststofftechnik GmbH

Hunold + Knoop Kunststofftechnik
GmbH
Corveyerstraße 5
59590 Geseke

Telefon: 02942/9798-0
Telefax: 02942/9798-99
Email: info@hunold-knoop.de

www.hunold-knoop.de

Vertretungsberechtigte Geschäftsführer:
Josef Hunold
Karl Knoop



*von links: Josef Hunold, Silvin Knoop, Karl Knoop,
Mathias Hunold*

